



# 探博M1扫拖机器人使用说明书

使用产品前请仔细阅读本使用说明书并妥善保存



# 目录

## 1. 产品介绍

- 1.1 包装内容 ..... 3
- 1.2 产品部件详解 ..... 5

## 2. 产品使用

- 2.1 注意事项 ..... 10
- 2.2 App下载 ..... 11
- 2.3 添加设备与配网方式 ..... 12
- 2.4 产品使用指南 ..... 14
- 2.5 产品安装方法 ..... 15
- 2.6 净水箱注水 ..... 16
- 2.7 电池使用 ..... 16
- 2.8 开机/关机 ..... 16
- 2.9 清扫路径 ..... 17
- 2.10 清扫模式与清扫场景 ..... 18

## 3. 日常维护

- 3.1 产品部件维护 ..... 20
- 3.2 机器恢复出厂设置 ..... 27
- 3.3 App恢复出厂设置 ..... 28

## 4. 故障分析与注意事项

- 4.1 常见问题 ..... 29
- 4.2 注意事项 ..... 32

## 5. 产品规格

- 5.1 基本参数 ..... 33
- 5.2 产品有害物质名称及含量 ..... 34

# 欢迎使用

探博M1扫拖机器人,「边扫、边吸、边拖、自动洗拖布」,扫吸拖洗一遍完成、多种清洁模式、不占家居空间、洗拖布不用回基站等多种创新产品优势。

探博,「高端深度清洁机器人专家」,为您打造「清洁可以更轻松」的美好生活。  
祝您使用愉快!

# 1.产品介绍

## 1.1 包装内容

### 主机

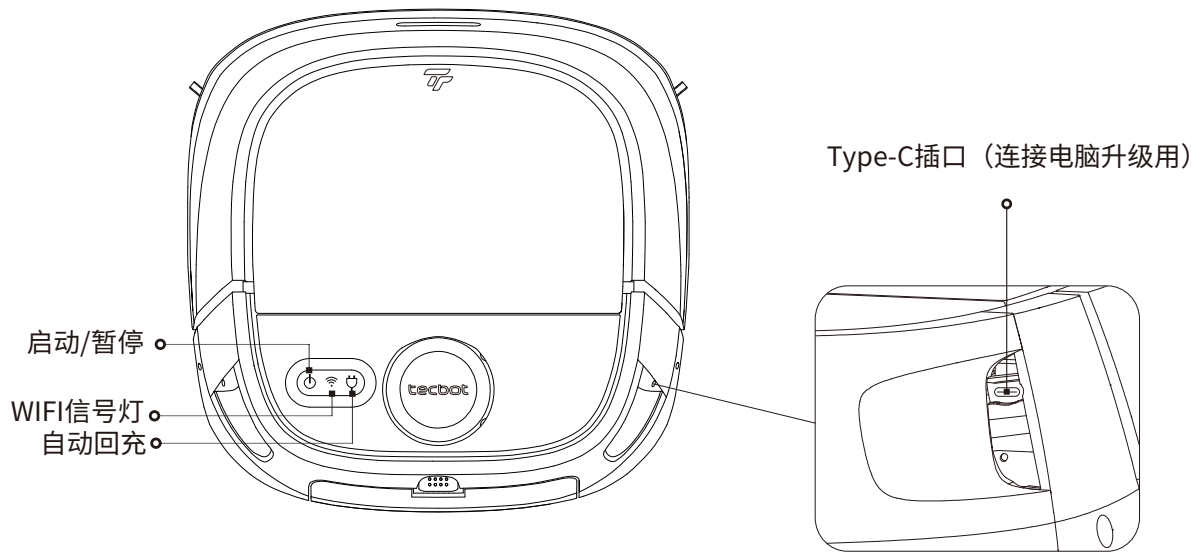

# 1.1 包装内容

## 配件清单

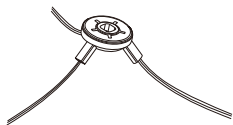

左边扫毛刷(白色)

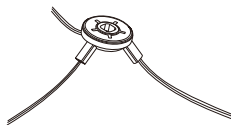

右边扫毛刷 (灰色)

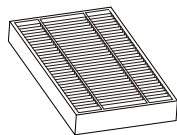

海帕滤网

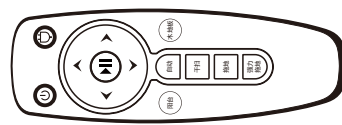

遥控器

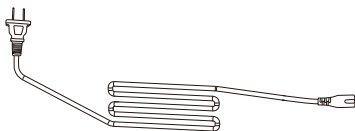

回充座电源线

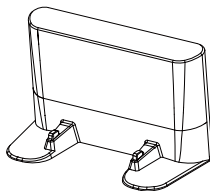

回充座



清洁毛刷

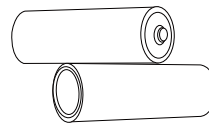

遥控器电池



清理小工具



说明书



保修卡



快速使用指南

## 1.2 产品部件详解

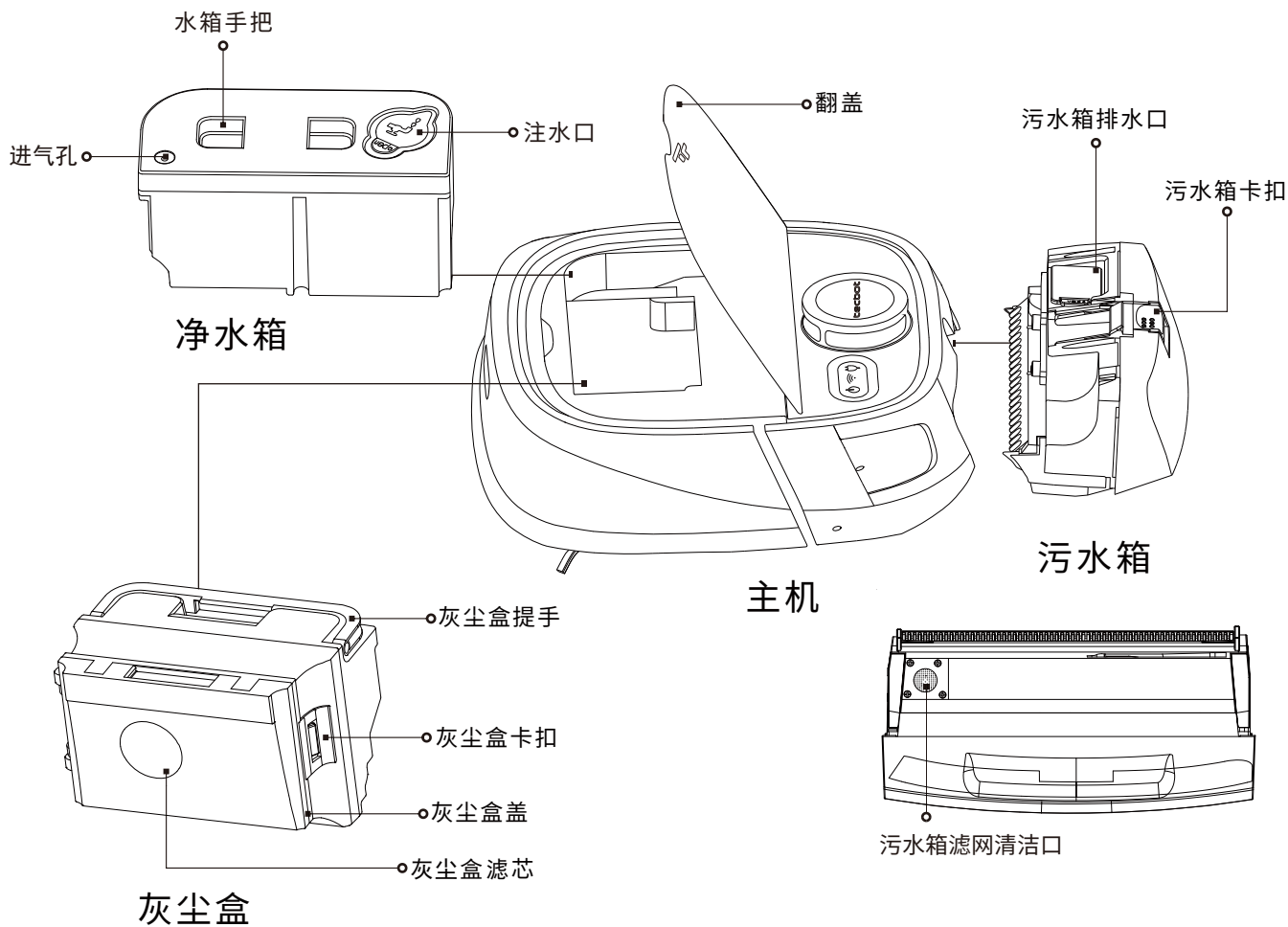

## 1.2 产品部件详解

### 主机及传感器

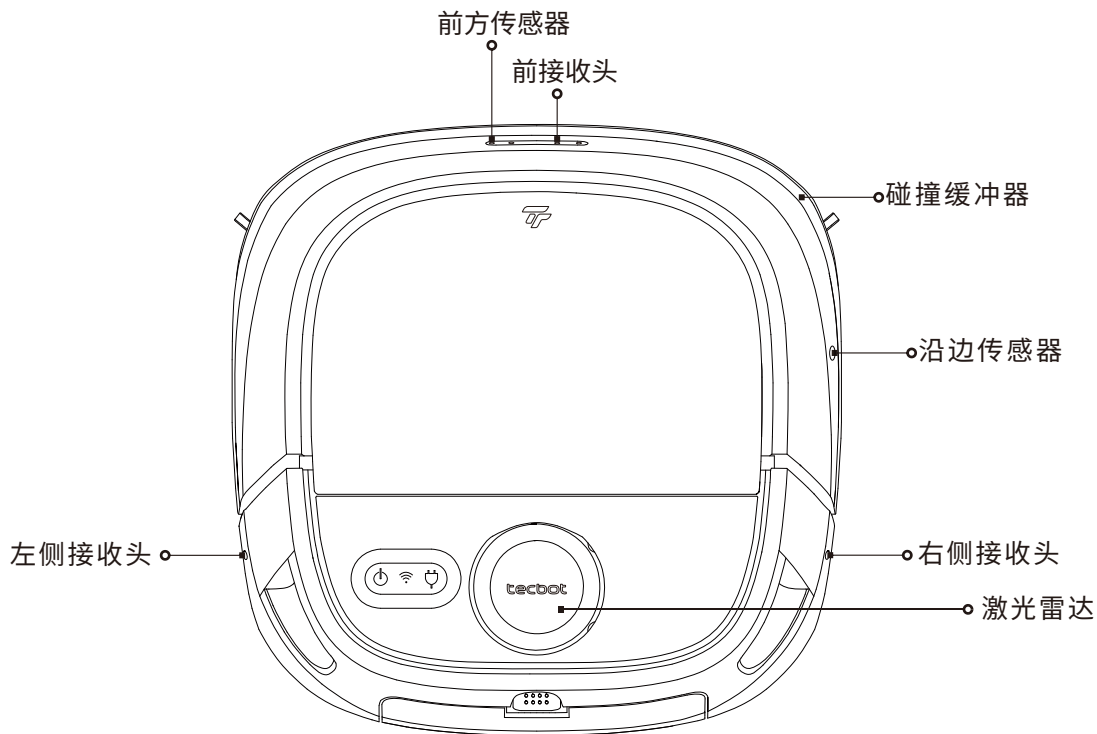



## 1.2 产品部件详解

### 主机及传感器

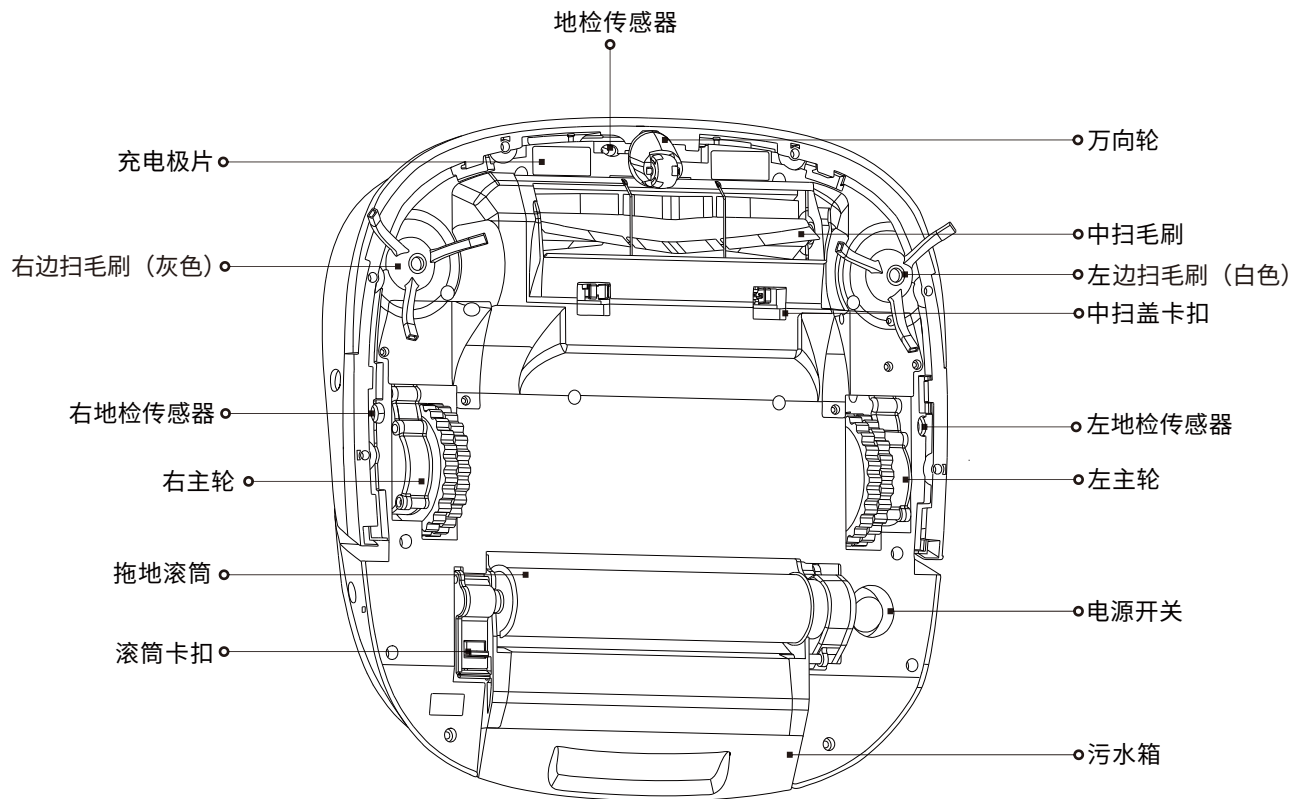

## 1.2 产品部件详解

### 回充座

正面

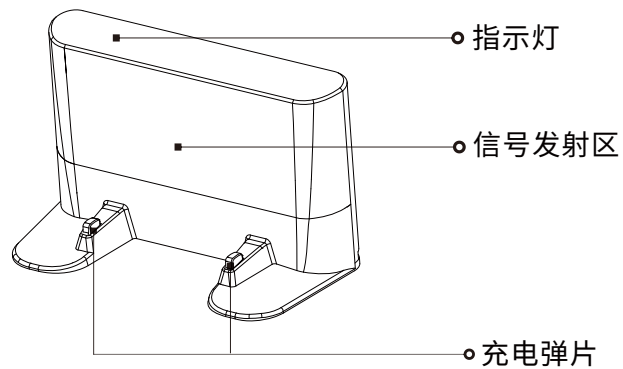



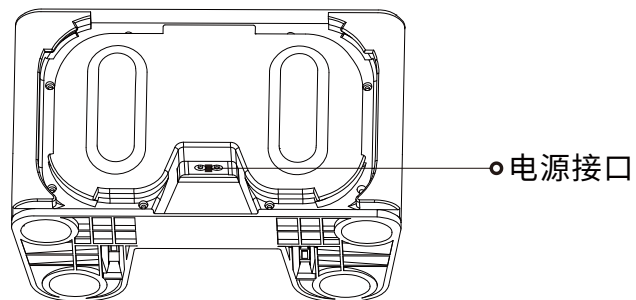





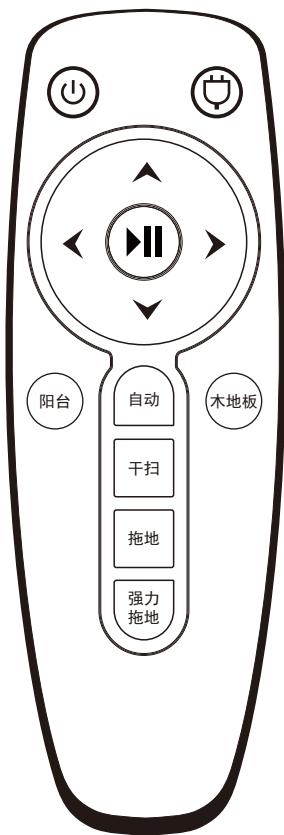



背面



## 1.2 产品部件详解

### 遥控器



	待机开关: 按下开关, 主机处于待机状态。长按按键三秒, 拖地滚筒抬起
	自动回充: 按下此键, 主机开始自动寻找回充座
	开始/暂停: 按下此键, 主机处于开启/暂停状态
	向前: 按下此键, 主机向前进, 松开按键, 主机停止前进
	向后: 按下此键, 主机向后退, 松开按键, 主机停止后退
	向右: 按下此键, 主机向右转, 松开按键, 主机停止向右转
	向左: 按下此键, 主机向左转, 松开按键, 主机停止向左转
	阳台: 按下此键, 主机开始阳台模式扫地、拖地功能
	自动: 按下此键, 主机开始自动模式扫地、拖地功能
	木地板: 按下此键, 主机开始木地板模式扫地、拖地功能
	干扫: 按下此键, 主机开始干扫功能
	拖地: 按下此键, 主机开始拖地功能
	强力拖地: 按下此键, 主机开始强力拖地功能

## 2. 产品使用

### 2.1 注意事项

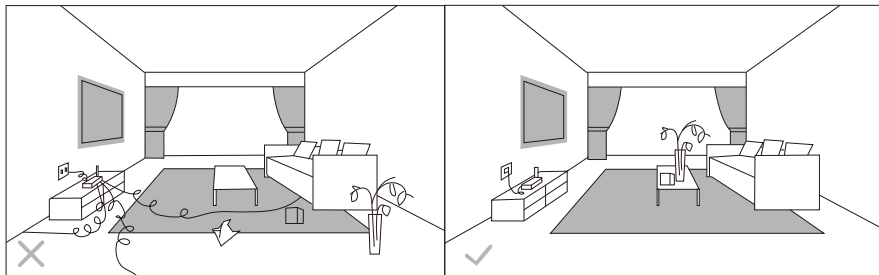

请在启动机器人前清理地上散落的线材和杂物，并移开易倒、易碎、贵重及可能造成危险的物品。避免主机因缠绕、卡住、拖拽、碰倒等问题造成您的人身或财产损失。

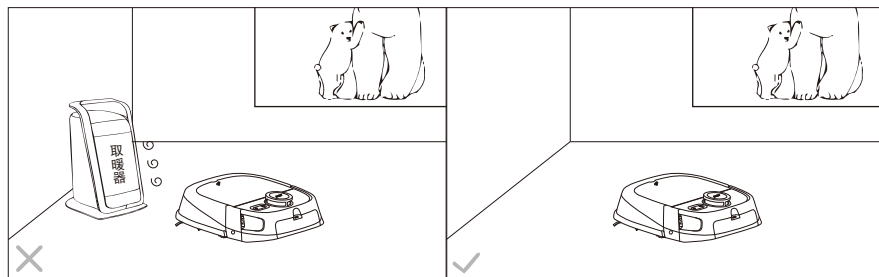

清洁过程中，请勿让扫地机器人接触明火或高温设备。否则有可能造成机器人的寿命缩短或其他不可恢复的损坏，严重甚至会引发火灾。

## 2.2 App下载

1.扫描下方二维码下载“探博智能”应用。



2.在App Store或安卓应用市场搜索并下载“探博智能”应用。

### 2.2.1 App下载界面



### 2.2.2 App下载及网络控制

为了更好体验扫拖机器人的所有功能，建议您使用App来操控机器人。

开始操作前，请先确认：

- 路由器支持2.4GHz频段的无线信号。
- 手机或平板连接到2.4GHz频段的Wi-Fi网络。
- 手机或平板系统是iOS8.0(或更新版本)或安卓4.4(或更新版本)。
- 下载并安装“探博智能”App
- 打开App并创建一个账号。
- 给机器配置网络
- 连接成功开始使用App

## 2.3 添加设备与配网方式(“Wi-Fi快连”模式)

第一步：确保手机或平板已连接到WiFi网络



第二步：打开“探博智能”App，完成注册并登陆



第三步：点击“添加设备”按键或者右上角“+”按键



第四步：点击TECBOT M1

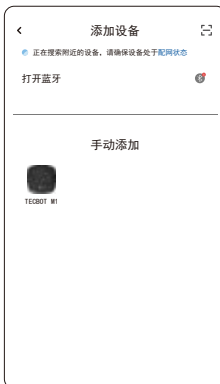

第五步：输入WiFi密码并点击下一步



第六步：确认页面右上角显示“Wi-Fi快连”，按App内提示完成机器人上的操作。



第七步：长按启动键3秒，听到语音提示后，点击下一步



第八步：确定WiFi信号灯正在闪烁，点击下一步



第九步：等待设备添加完成



第十步：在设备列表中找到您的设备并点击“+”按键

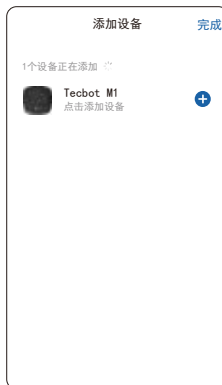

第十一步：点击右上角“完成”按键完成配网



## 2.3 添加设备与配网方式（兼容模式）

第一步：确保手机或平板已连接到WiFi网络



第二步：打开“探博智能”App，完成注册并登陆

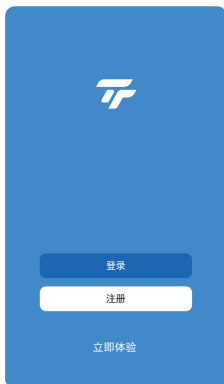

第三步：点击“添加设备”按键或者右上角“+”按键



第四步：点击TECBOT M1



第五步：输入WiFi密码并点击下一步



第六步：点击右上角“WiFi快连”按键并点击“热点配网（兼容模式）”按键，按App内提示完成机器人上的操作。



第七步：长按启动键直到机器人响铃两声，听到语音提示后，点击下一步



第八步：确定WiFi信号灯正在闪烁，点击下一步



第九步：点击“去连接”按键

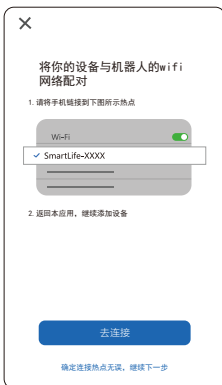

第十步：成功连接到名称“SmartLife-XXXX”后返回本应用



第十一步：等待设备连接成功



第十二步：点击右上角“完成”按键完成配网



## 2.4 产品使用指南

(1) 将主机从包装盒取出后，取走两边的防护泡棉。

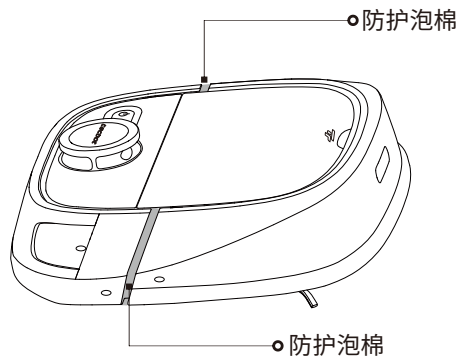

(2) 检查主机污水箱、中扫毛刷、灰尘盒安装是否有松动不到位的情况，如有请重新安装，方便后续开机运行。

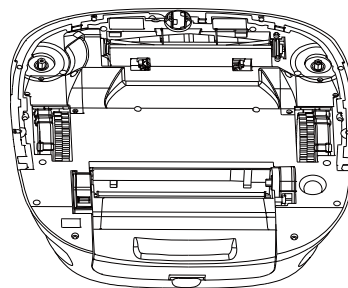

(3) 启动机器人连接App，欢迎使用探博机器人。

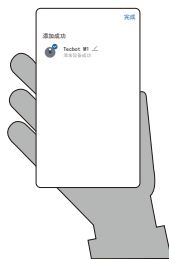
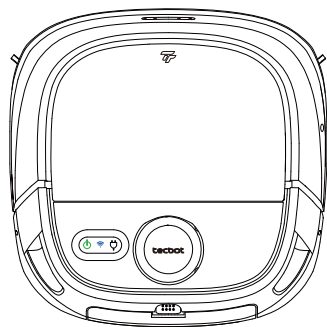



## 2.5 产品安装方法

### 回充座

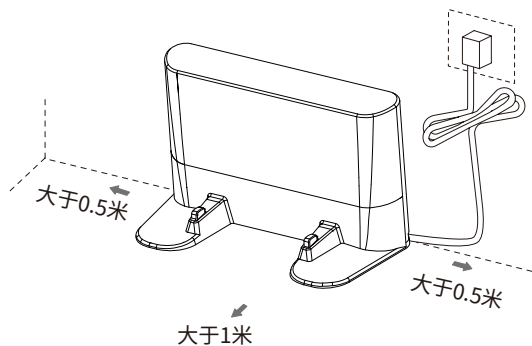

在水平地面靠墙放置回充座，连接电源。



- 注：（1）确保回充座两侧有0.5米以上、前方有1米以上的空间  
（2）电源线应垂直于地面，防止电源线可能被主机拖拽，引起回充座移位或断电。

### 主机充电

（1）机器人处于开机状态且电量低于20%，机器人会自动进入回充模式，自动回到充电座充电

（2）机器人处于开机状态，按机器人上“”按键，或按App上“”按键，机器人会自动进入回充模式，自动回到充电座充电

（3）将机器人放在充电座上，调整位置至回充座指示灯闪烁，此时机器人上“”键闪烁，机器人开始充电

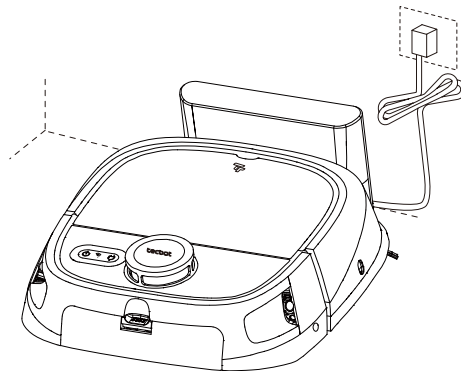

注：机器人电量不足，无法开机时。将机器人放在充电座上，调整位置至回充座指示灯闪烁，此时机器人上“”键闪烁，机器人开始充电

## 2.6 净水箱注水

掀开翻盖，取出净水箱，打开注水口胶塞，对准水龙头接水，接满后塞紧胶塞，放回主机，合上翻盖。

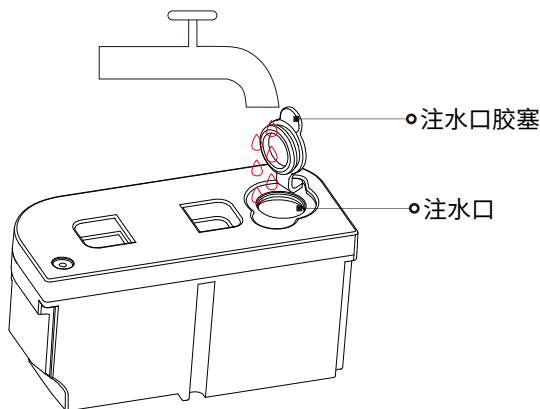

## 2.7 电池使用

主机使用的是高性能锂离子充电电池组，为维护电池性能，日常使用请将主机保持充电状态。

注:如果超过24小时不使用请将主机的电源开关关闭

## 2.8 开机/关机

电源开关在主机底部右侧下方(见产品部件详解—主机及传感器图示)，开机时，将“1”按下，关机时，将“0”按下。开机后，主机自检，约10秒完成，自检后正常启动主机。

- (1) 开机前检查一下净水箱是否需要加水，污水箱是否需要倾倒污水。
- (2) 可以选择自动模式、干扫模式、拖地模式、强力拖地模式、木地板模式、大理石模式、阳台模式七种工作模式中的一种作为当前工作模式。

注:此主机自带地图规划路径，并实现自动寻找回充座充电功能。  
(回充座需要保持在通电状态)

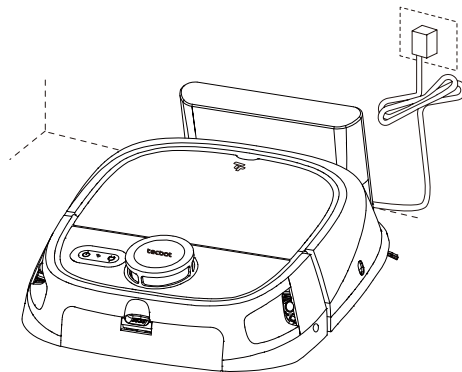

## 2.9 清扫路径

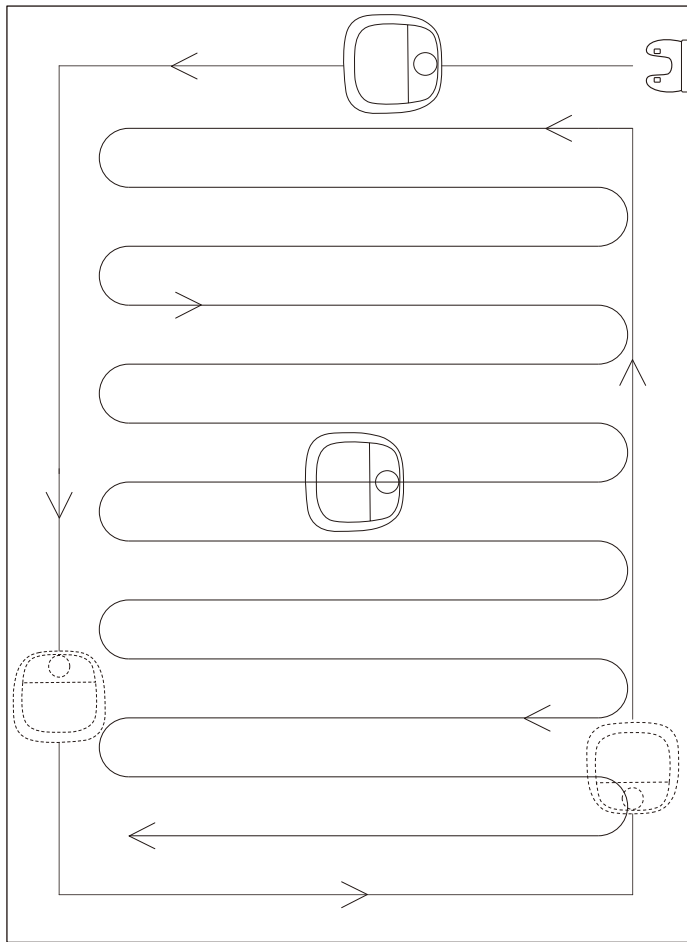

1.主机启动后,可选择七种清洁模式:  
自动模式、干扫模式、拖地模式、强力  
拖地模式、木地板模式、大理石模式、  
阳台模式。

启动清洁后,主机会向前直行,遇墙边  
或者比较大障碍物后,会选择机身右侧  
做沿边清扫,遇另一侧有墙或者比较大  
障碍物后,会做弓字路径清扫,在运行  
过程中,会智能避开障碍物,自动规划  
路径清扫剩下的空间。

注:在使用机器拖地功能时,请确保净水箱有  
足够的清水,并及时清理污水箱的污水。

## 2.10 清扫模式与清扫场景

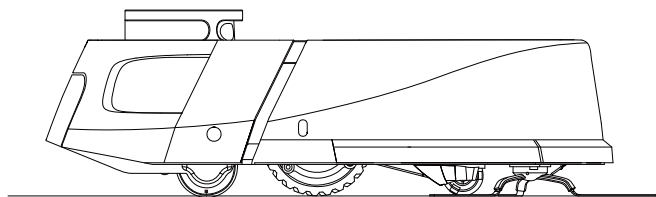

拖地滚筒下降开始拖地

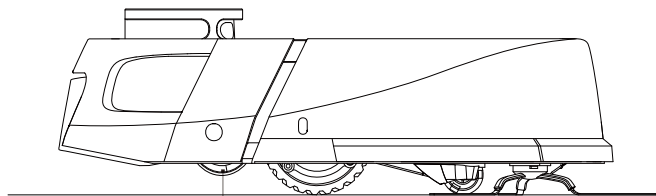

拖地滚筒升起来，离开地面

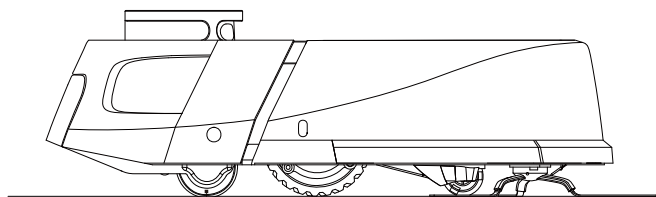

拖地滚筒下降开始拖地

1.自动:选择"自动"清扫功能以后,主机会自动开启吸、扫、拖全部功能。主机会自动清扫所处环境的一侧,一侧清扫完成后,再清扫另一侧。

2.干扫:选择"干扫"功能以后,主机会自动开启吸、扫的功能,拖地滚筒升起。主机会自动清扫所处环境的一侧,一侧清扫完成后,再清扫另一侧。

3.拖地:选择"拖地"功能以后,主机会自动开启拖地功能,主机开始湿拖工作。边扫、中刷、风机等都停止工作,拖地滚筒下降开始拖地。

注:主机开启自动或拖地功能后,主机会自动喷水、清洗滚筒、污水回收等操作。当机器播报“污水箱已满”时,请及时清理污水箱。

## 2.10 清扫模式与清扫场景

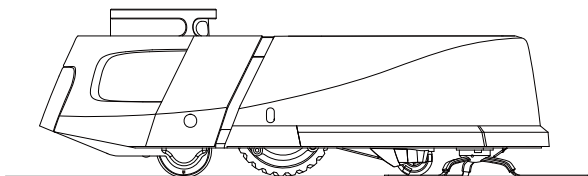

拖地滚筒下降开始拖地

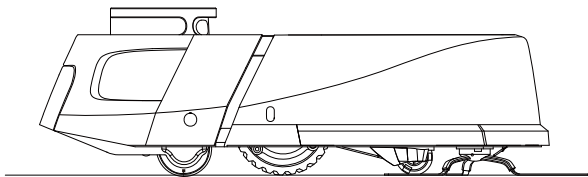

拖地滚筒下降开始拖地

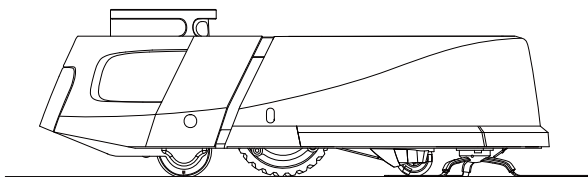

拖地滚筒下降开始拖地

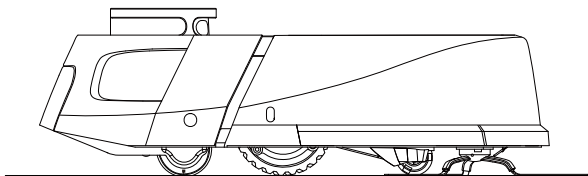

拖地滚筒下降开始拖地

### 4.强力拖地

选择强力拖地模式后，主机开始做清洗拖布的工作，拖布清洗完成后，拖地滚筒开始下降，并做旋转运动，开始强力拖地工作。期间机器每6分钟会清洗一次拖布。

### 5.木地板模式

选择木地板模式后，主机开始做清洗拖布的工作，拖布清洗完成后，拖地滚筒开始下降，此时机器人会控制水量，并启动风机对应的吸力，开始清洁工作。

### 6.大理石模式

选择大理石模式后，主机开始做清洗拖布的工作，拖布清洗完成后，拖地滚筒下降开始湿拖，并启动风机对应的吸力，开始清洁工作。

### 7.阳台模式

选择阳台模式后，主机开始做清洗拖布的工作，拖布清洗完成后，拖地滚筒开始下降，此时机器人启动风机最大吸力，开始清洁工作。

## 3. 日常维护

### 3.1 产品部件维护

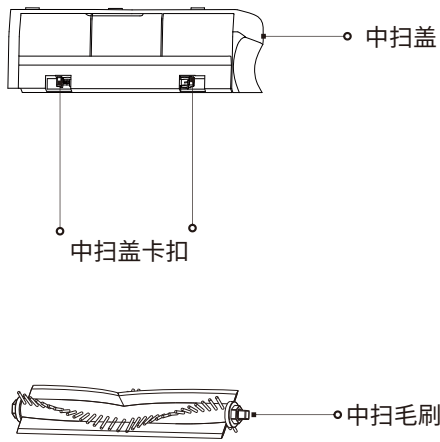

翻转机器，把两边卡扣向中间推并向上取下中扫盖，再取出中扫毛刷。

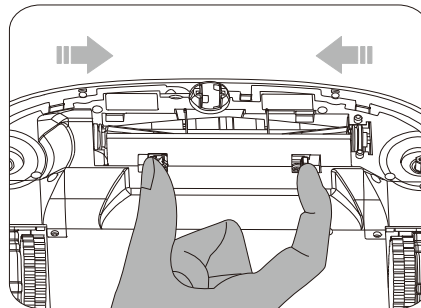

#### A. 中扫毛刷 \*建议每周至少清理一次

取出中扫毛刷，清理毛刷上的缠绕物，清理干净后将其装回机器并压紧中扫盖卡扣。

## 3.1 产品部件维护

### B.边扫毛刷 \*建议每月清理一次

- 1.翻转机器拆下边扫毛刷的固定螺丝。
- 2.取下并清理边扫毛刷。
- 3.装回并锁紧螺丝。

注:建议边扫毛刷半年左右更换一次

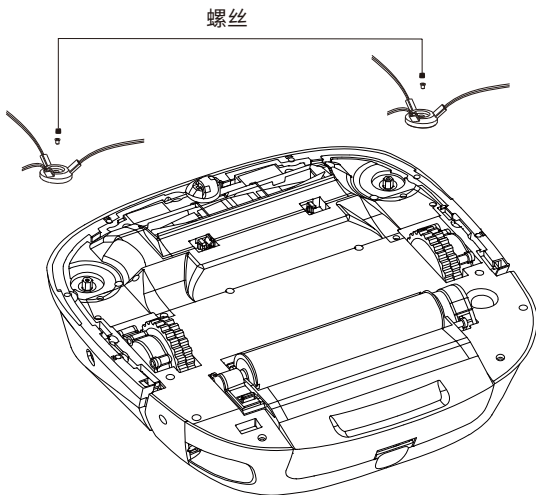

### C.地检窗口 \*建议每月清理一次

翻转机器用棉签擦拭清理地检窗口，保持地检窗口干净。

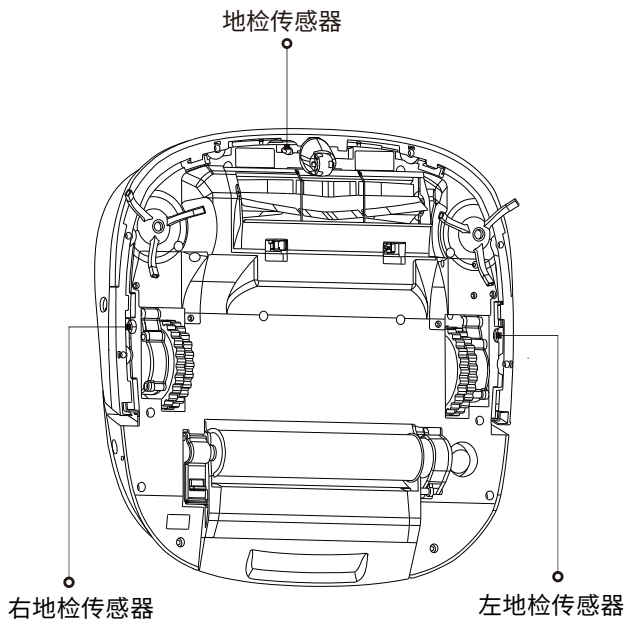

## 3.1 产品部件维护

### D. 万向轮 \*建议每周至少清理一次

清理轮体及轮轴上的毛发及脏物

### E. 回充座 \*建议每月清理一次

用柔软的布擦拭回充座充电弹片和回充座上的镜片

### F. 主机传感器 \*建议每月清理一次

用柔软的布擦拭清理主机各个传感器，包括充电极片

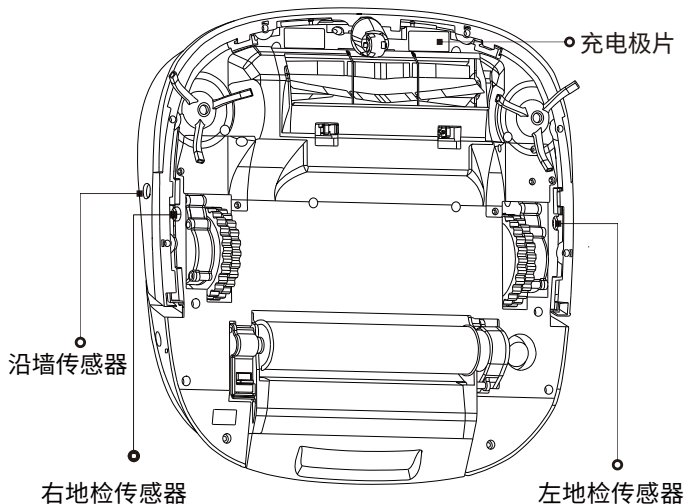

### G. 灰尘盒 \*建议每周至少清理一次

(1) 掀开翻盖，将把手转动90°，向上取出灰尘盒。

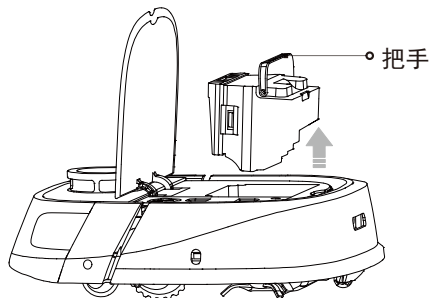

(2) 从卡扣处打开灰尘盒盖并向下倒出垃圾。

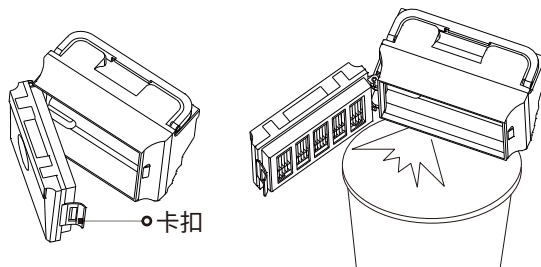



## 3.1 产品部件维护

### H. 灰尘盒组件 \*建议每月清理一次

(1) 将后盖从灰尘盒拔出，再将海帕、海绵从后盖中取出。

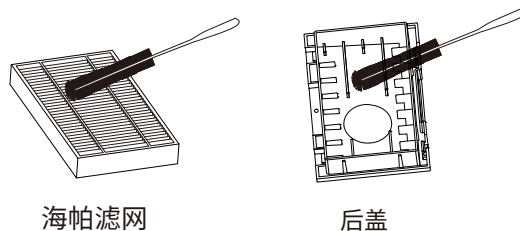
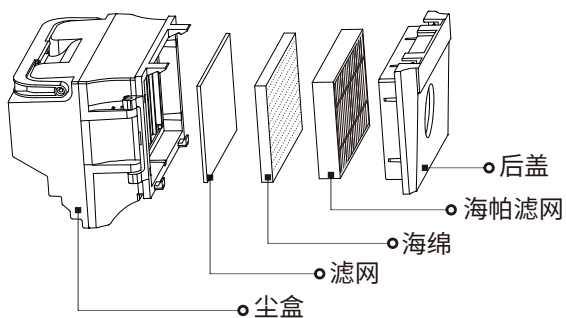

(2) 使用毛刷定期清理海帕滤网中积聚的灰尘。

注：为确保更理想的清洁效果，建议每6个月更换一次海帕滤网。  
最长连续使用时间不超过一年。

(3) 用清水将尘盒、海绵、海帕滤网、后盖冲洗干净。

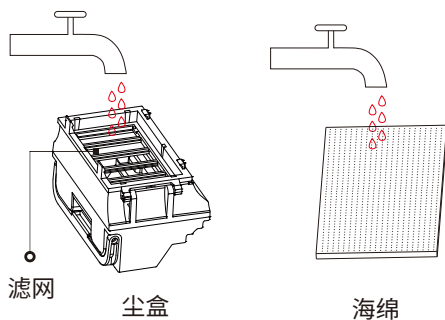

(4) 将灰尘盒、海绵、海帕滤网、后盖晾干后方可装回使用。

注：请务必晾干后再使用

注：请不要用刷子、手指清理滤网。

## 3.1 产品部件维护

### I. 污水箱 \*建议每次使用清理一次

(1) 向下按压卡扣，取出污水箱。

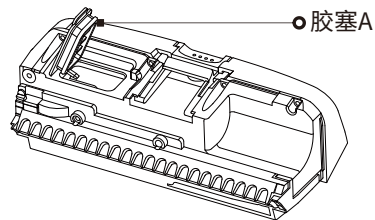
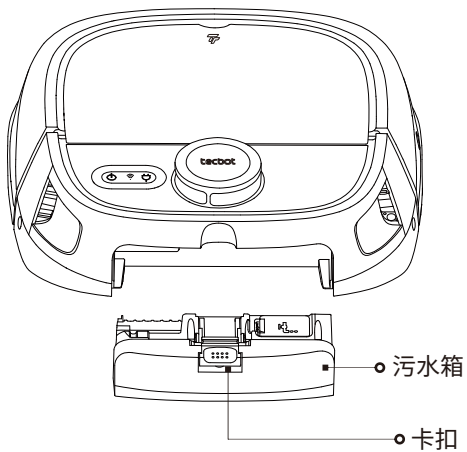

注:胶塞A为活动胶塞, 轻轻向上可以打开。

(2) 打开胶塞，把污水倒掉。

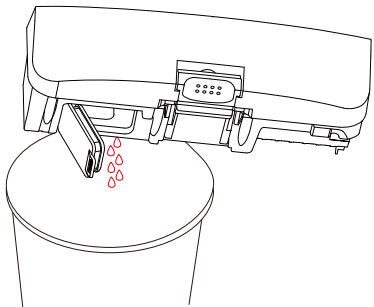

(4) 当污水箱使用多次后，请打开活动胶塞清洗水泵入水口。

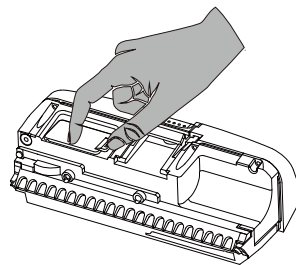

注:建议三个月左右清洗一次

(3)用清水将污水箱冲洗干净，并用配套毛刷清理污垢。

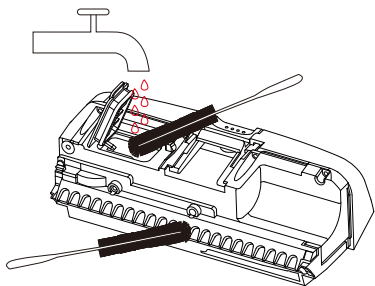

(4)用螺丝刀扭开污水箱滤网清洁口，再用清水将污水箱冲洗干净。

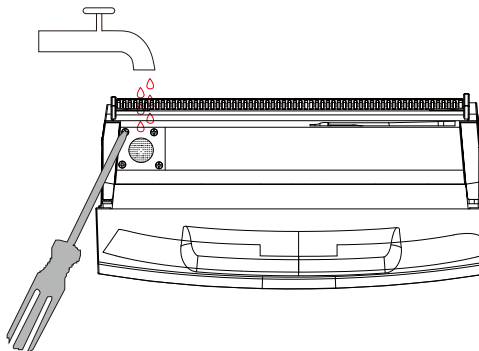

注:污水箱清理干净后，请将其表面擦干并装回主机，听到“咔哒”声后，表示已装到位。

## 3.1 产品部件维护

### J. 拖地滚筒

(1) 先取出污水箱。

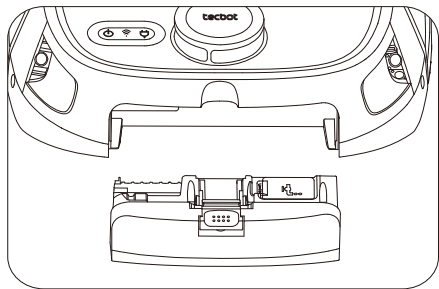

(2) 请开启电源开关，翻转机器，升降机自动升起

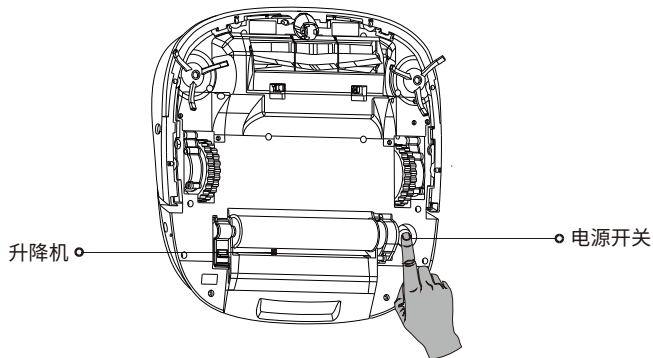

(3) 翻转机器，向上轻轻推打开卡扣，取出拖地滚筒。

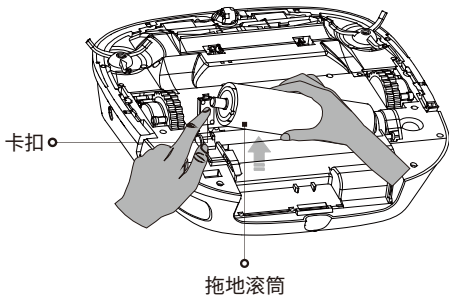

(4) 请用清水将滚筒清洗干净。

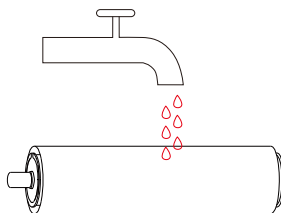

(5) 用配套的清洁毛刷柄部清洗干净挤水棍，清洁完毕后，将拖地滚筒安装回原处。

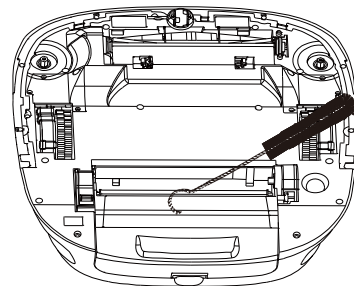

注:建议6个月左右更换滚筒

## 3.2 机器恢复出厂设置

(1) 按住机器人前碰的同时打开机器人底部开关，待机器人播报"机器人已准备好"语音时，松开机器人前碰。

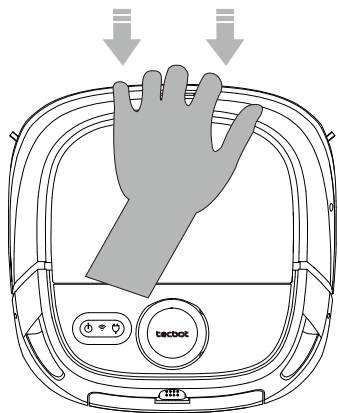

(2) 在步骤 (1) 基础上，30s之内长按机器人面板启动按钮5s，听到"叮咚"声且双绿灯闪烁，则表示操作成功，成功后重启机器人。

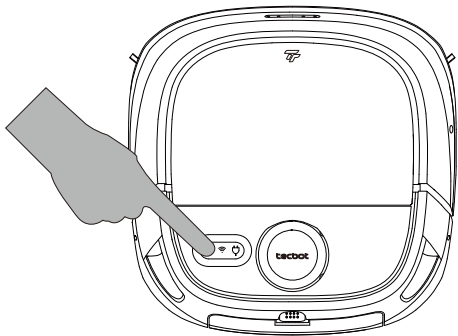

### 3.3 APP恢复出厂设置

第一步，点击  按钮

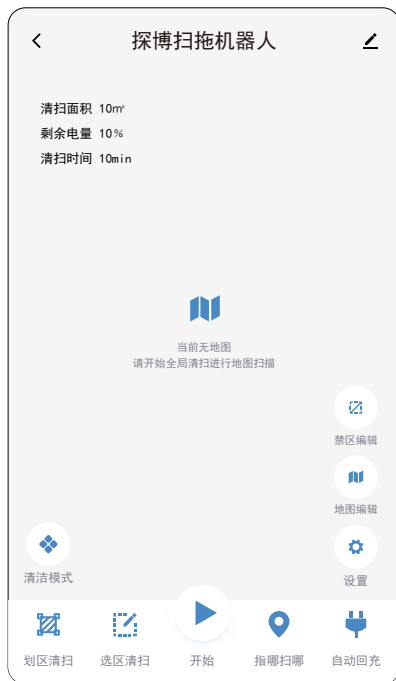

第二步，点击移除设备

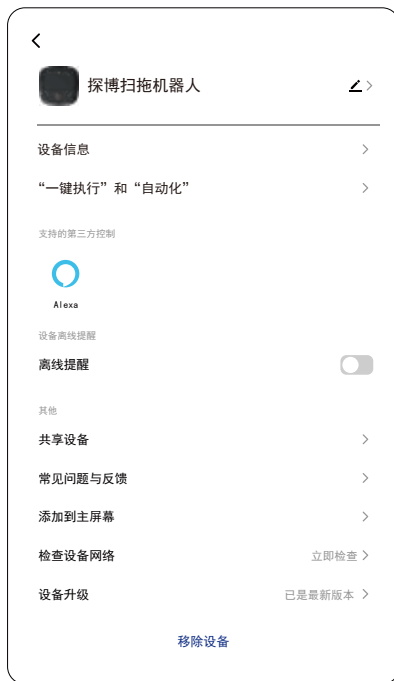

第三步，选择解除并清除数据

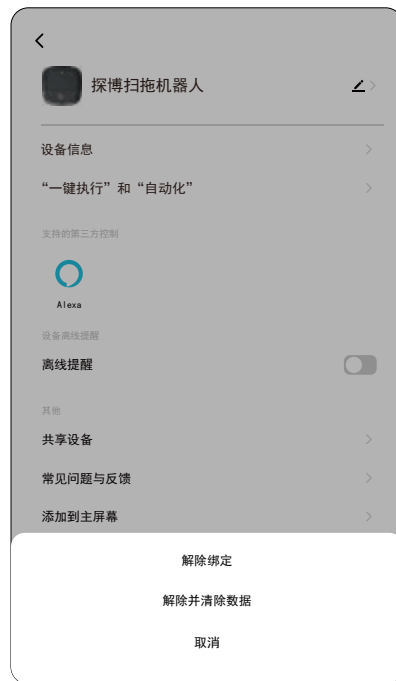

注:恢复出厂设置会清除所有的用户资料，请谨慎使用

## 4.故障分析与注意事项

### 4.1 常见问题

问题类型	解决方法
无法开机	电池电量不足，请先手动移回回充座充电后再使用。 环境温度过低（低于0°C）或过高（高于50°C）请在0-40°C环境下使用。
无法充电	充电座未通电：请确认回充座电源线两头是否都已插好； 接触不良：请清理回充座弹片与主机充电触片； 请确认充电指示灯是否亮起。
无法回充	充电座附近障碍物太多，请将回充座放到开阔区域； 主机距离回充座太远，请将主机放到回充座附近尝试； 请确认回充座是否保持通电状态； 请及时清理回充座传感器。
清扫时有异响	中扫毛刷、边刷或左、右轮可能被异物缠绕，请停机后清理。
清扫能力下降或出现掉灰	灰尘盒已满，请清理灰尘盒；滤网已被堵塞，请清理滤网； 中扫毛刷被异物缠绕，请清理中扫毛刷。
长期在回充座上充电是否耗电	主机长期处于充电状态，耗电极低，有利于保持电池处于最佳性能。
前三次使用是否需要充电十六小时	锂电池随用随充无记忆效应，充满即用无须等待十六小时。
启动自动功能后，主机自动切换到干扫	用纸巾擦干净污水箱表面及主机污水箱左右两边安装处，重新启动自动功能。

## 4.1 常见问题

问题类型	解决方法
局部清扫或移动位置后无法返回回充	局部清扫或者远距离移动位置后扫地机将重新生成地图，如果充电座距离较远可能无法自动回充，请手动将主机放回充电座充电。
拖洗效果不好	检查净水箱是否有水，请及时加水。
定时清扫不生效	电量不足，剩余电量大于20%才会启动定时清扫。
行为异常	关机后重新开机
清洁过程中遇台阶自动掉落	请及时清洁地检传感器
无法避开障碍物	请及时清洁沿墙传感器和前方传感器
拖地不干净	拖布拖地时漏水，请检查污水箱银色滤网处是否有脏污，如有脏污请摇晃清洗
App无法链接	家庭Wi-Fi是否是2.4GHz
	家庭Wi-Fi密码是否有误
	路由器是否设置防火墙
	手机配置时机器人WiFi灯是否停止闪烁



## 4.1 常见问题

问题类型	解决方法
添加家庭成员	点击“我的”选择家庭管理,添加家庭成员
App没有地图	请按“开始”,机器人绘制完地图后,再按“设置”,地图管理里的保存地图
“选区清扫”无法选择	地图保存后才可以编辑地图
如何创建智能清洁	打开App点击“智能”打开添加“+”

## 4.2 注意事项

### 电池及充电

- 1.请勿使用任何第三方电池、充电器或回充座。
- 2.请勿私自拆解、修理或改装电池及回充座。
- 3.请勿将回充座靠近热源放置(如暖气片)。
- 4.请勿用湿布或湿手擦拭及清理回充座弹片。
- 5.请勿随意抛弃废弃电池,应交由专业回收机构处理。
- 6.如电源线出现破皮或折断,并立即停止使用,请及时联系客服。
- 7.如需运输产品,请确保主机处于关机状态,建议使用原包装盒包装。
- 8.如长时间不使用本产品,请充满电后关闭主机电源开关,并放置于阴凉干燥处。至少每3个月充电一次,避免出现电池过长放电。

## 4.2 注意事项

### 使用限制

- 1.本产品仅用于家居环境的地面清洁，请勿用于室外、非地面（如沙发、床铺上）、商用或工业环境。
- 2.请勿在高于40°C、低于0°C或地面有任何粘稠状态的环境下使用。
- 3.使用前请先将家中地面线缆挂起，避免主机运行时拖拽线缆。
- 4.请收起地面上放置的易碎物品及杂物（如花瓶、塑料袋等），避免主机在运行中受阻或轻微碰撞时导致家中的贵重物品损坏。
- 5.请勿让身体、精神或感知能力有障碍的人（包括儿童）使用或操作本产品。
- 6.请勿让儿童将扫地机当成玩具。主机工作时，请监督儿童和宠物远离机器。
- 7.请勿将清洁毛刷放置在儿童可触摸的区域。
- 8.请勿将任何物体（包括儿童、宠物）放置于静止或运行的主机上。
- 9.请勿在主机工作时，让人体或宠物的毛发、手指等部位靠近机器的吸尘口。
- 10.请勿用于清扫任何燃烧中的物体（如未熄灭的烟头）。
- 11.请勿让主机吸取硬物或尖锐物体（如装修废料、玻璃、铁钉等）
- 12.请勿将主机翻盖及碰撞缓冲器作为提手搬运机器。
- 13.请勿在通电状态下清洁或维护主机及回充座。
- 14.请勿使用湿布或任何液体擦拭本产品任何位置。
- 15.请勿在地毯环境下使用拖地模式。
- 16.错误使用清洁液可能会对您的设备造成损坏，建议使用我司专用清洁液，以获得更好的清洁体验。
- 17.请严格按照说明书的指示使用本产品，因使用不当导致的任何损失和伤害，用户自行承担。

## 5. 产品规格

### 5.1 基本参数

#### 主机

名称	参数
外形尺寸	350x350x118mm
产品重量	约4.5kg
吸力值	4000Pa
电池	14.4V/5200mAh
噪音	<65dB
工作时间	140-160分钟
灰尘盒容量	500ml
净水箱容量	420ml
污水箱容量	320ml
越障高度	20mm
额定功率	36W

#### 回充座

名称	参数
外形尺寸	130X21x105xmm
额定输入	100-240V 1A
额定输出	19V 1A

## 5.2 产品中有害物质的名称及含量

部件名称	有害物质					
	铅 (Pb)	汞 (Hg)	铬 (Cd)	六价铬 (Cr(VI))	多溴联苯 (PBB)	多溴儿苯醚 (PBDE)
电路板	×	○	○	○	○	○
金属件	×	○	○	○	○	○
壳体	○	○	○	○	○	○
电池	○	○	○	○	○	○
其它部件	○	○	○	○	○	○

本表依据SJ/T11364的规定编制

○ 表示该有害物质在该部件所有均质材料中的含量均在SJ/T11364规定的限量要求以下。

× 表示该有害物质至少在该部件的某一均质材料中的含量超出SJ/T11364规定的限量要求。

执行标准：GB4706.1-2005，GB4706.7-2014，GB4343.1-2009，GB17625.1-2012

探博扫拖机器人

制造商：深圳市探博智能机器人有限公司

地址：深圳市南山区南山街道登良社区南山大道1088号南园枫叶大厦8D

生产企业：广东景荣科技控股有限公司

地址：广东省东莞市清溪镇三中村顺峰路景荣工业园

在使用中如遇到任何问题，请拨打探博服务电话：400-9638-618 将有专业人员为你解答。